

## Linearführungen Typ AM

passend zu Zylindern

ISO 6432 Ø16, 20, 25 mm

ISO 15552 (EX ISO 6431) Ø32, 40, 50, 63, 80, 100 mm

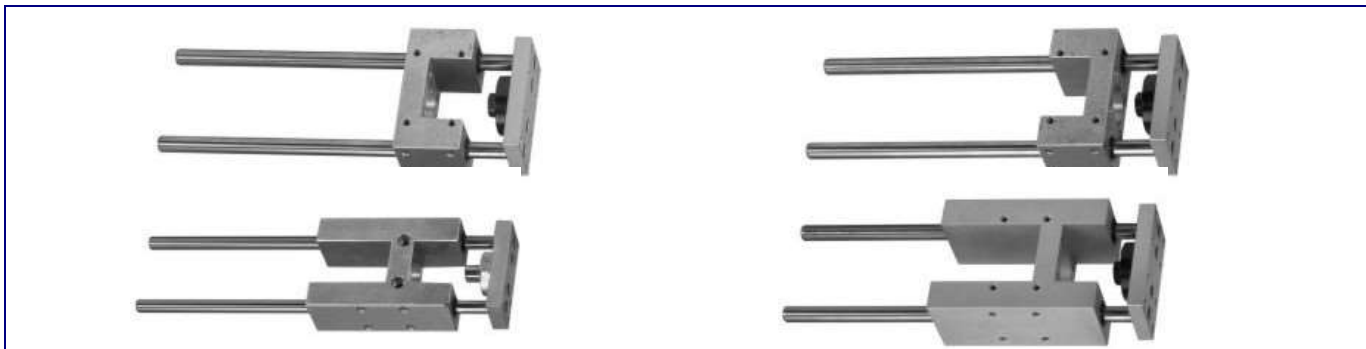

### KENNGRÖSSEN

Bauart	Linearführung Ausführung <b>C</b> und <b>H</b>
Funktion	<b>BA</b> Ausführung mit Gleitlager <b>BB</b> Ausführung mit Kugelbuchsen
Werkstoff	Körper u. Platte: Aluminium eloxiert, Führungsstangen u. Kupplung: Stahl, Lager Sinterbronze, Kugelbuchsen,
Temperaturbereich	-20 bis 80° C
Befestigungsart	wahlweise an Ihrer Schmal- oder Breitseite.
Hub	Standardhübe siehe Tabelle

Die Linearführung wird zur Verdrehsicherung von Normzylindern DIN/ISO 6432, Ø16-25mm und DIN/ISO 6431, Ø32-100mm, bei hohen Momenten eingesetzt. Sie bietet eine hohe Führungsgenauigkeit bei der Werkstückhandhabung. Es empfiehlt sich, die maximal anwendbare Last in Funktion zum Hub, entsprechend der Diagramme festzulegen.

### Gewichte

Type AMC			Type AMH		
Ø	Gewicht (g) Hub=0mm	Gewicht (g) pro mm Hub	Ø	Gewicht (g) Hub=0mm	Gewicht (g) pro mm Hub
16	150	0,78	16	374	0,78
20	420	1,22	20	759	1,22
25	420	1,22	25	759	1,22
32	772	1,76	32	1200	1,76
40	1000	1,76	40	2000	3,13
50	1900	3,13	50	3300	4,9
63	2300	3,13	63	4750	4,9
80	3800	4,9	80	8500	7,26
100	7000	4,9	100	12000	7,26

### Standardhübe

Ø	Hub (mm)									
	25	50	80	100	160	200	250	300	400	500
16	•	•	•	•	•	•	•	•	•	•
20	•	•	•	•	•	•	•	•	•	•
25	•	•	•	•	•	•	•	•	•	•
32	•	•	•	•	•	•	•	•	•	•
40	•	•	•	•	•	•	•	•	•	•
50	•	•	•	•	•	•	•	•	•	•
63	•	•	•	•	•	•	•	•	•	•
80	•	•	•	•	•	•	•	•	•	•

### Modellbezeichnung

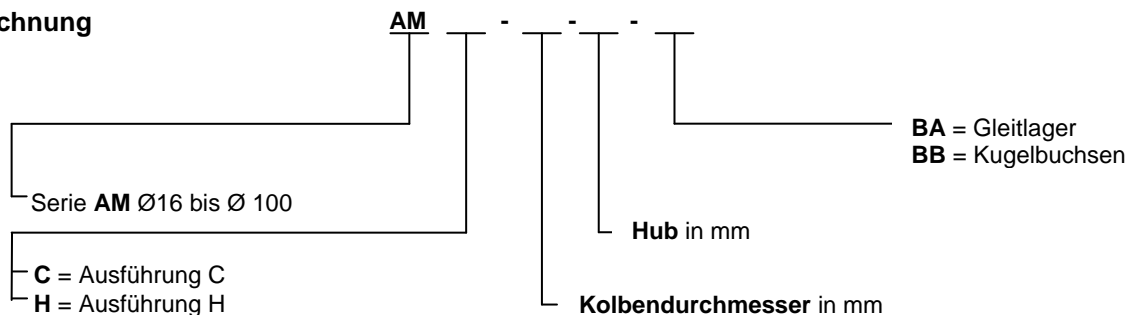

Abbildungen unverbindlich, Konstruktions-, Maß- und Werkstoffänderungen vorbehalten

## Linearführungen Typ AM

passend zu Zylindern

ISO 6432  $\varnothing$ 16, 20, 25 mm

ISO 15552 (EX ISO 6431)  $\varnothing$ 32, 40, 50, 63, 80, 100 mm



## Belastungen für Linearführung Typ AMC

Max. Nutzlast in Abhängigkeit vom Hebelarm

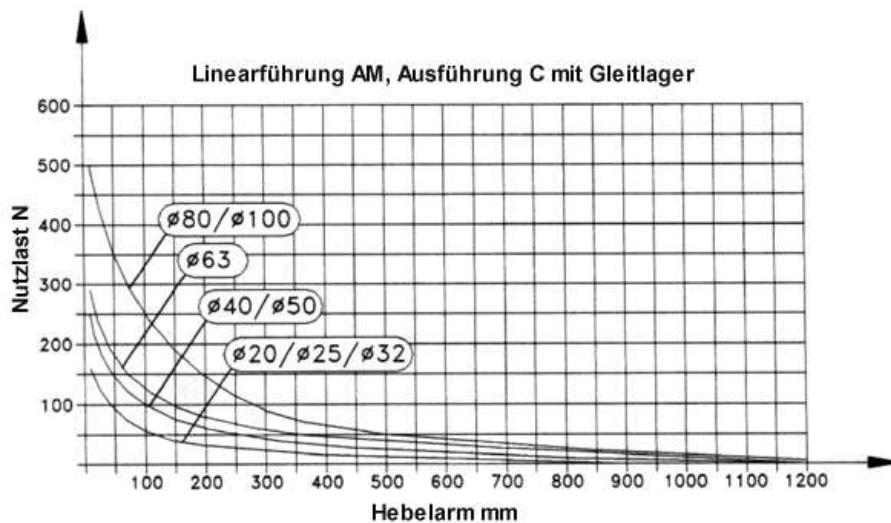
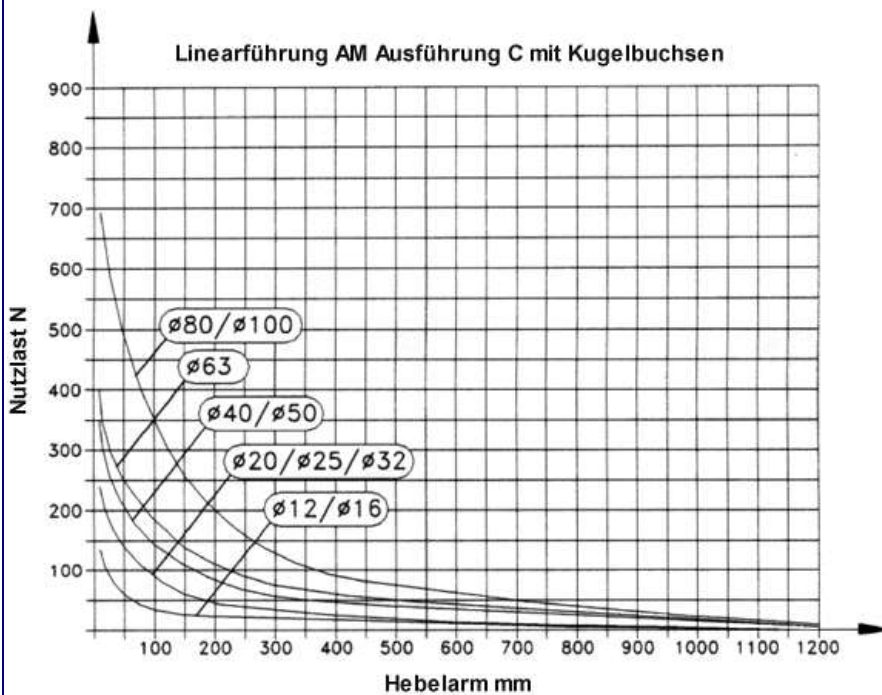
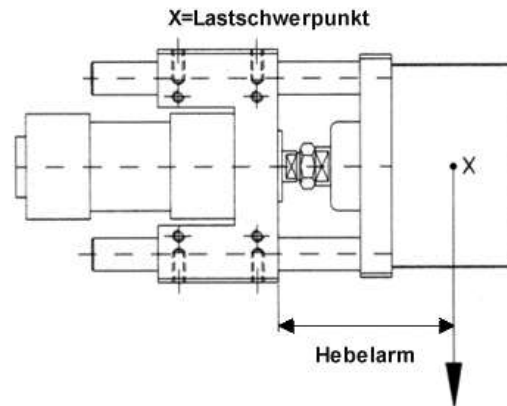

Abbildungen unverbindlich, Konstruktions-, Maß- und Werkstoffänderungen vorbehalten

## Linearführungen Typ AM

passend zu Zylindern

ISO 6432 Ø16, 20, 25 mm

ISO 15552 (EX ISO 6431) Ø32, 40, 50, 63, 80, 100 mm



### Belastungen für Linearführung Typ AMH

Max. Nutzlast in Abhängigkeit vom Hebelarm

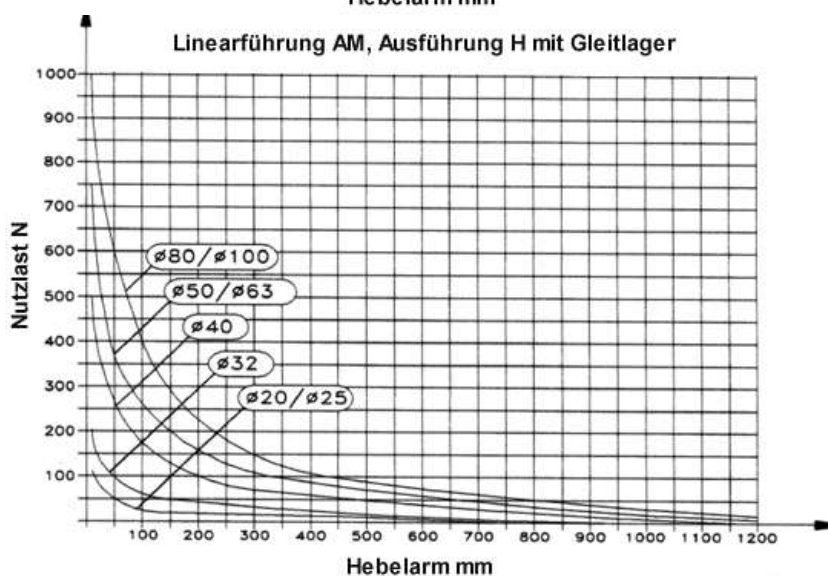
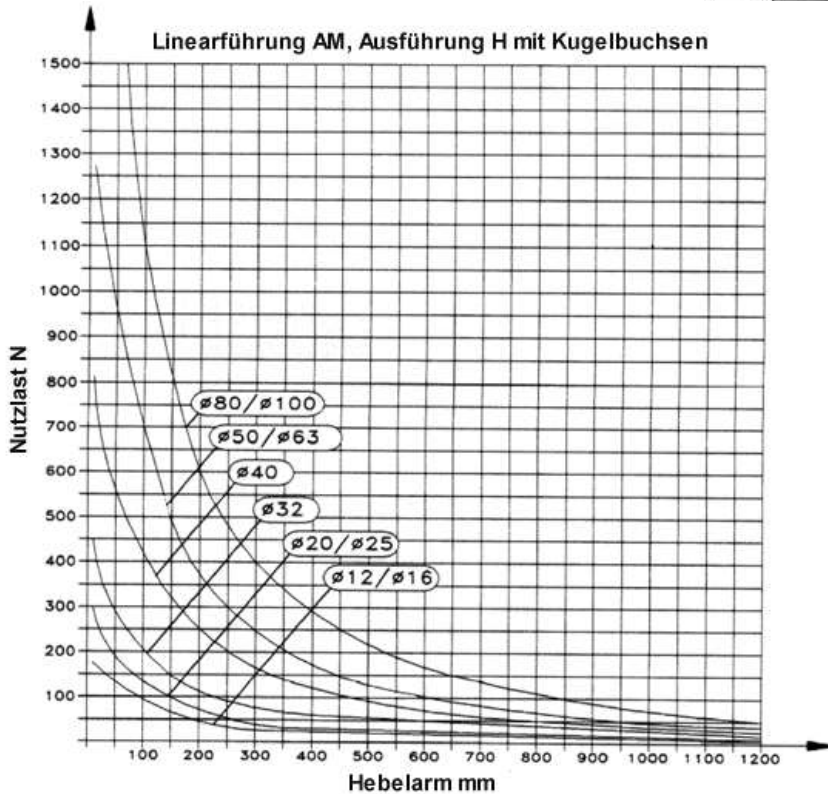
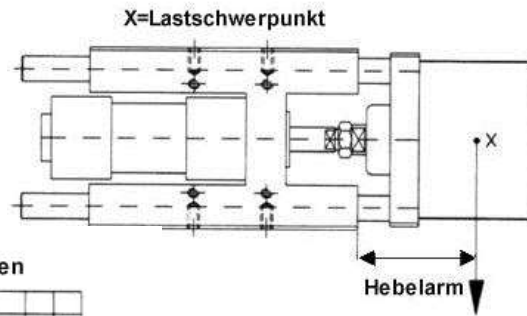

Abbildungen unverbindlich, Konstruktions-, Maß- und Werkstoffänderungen vorbehalten

## Linearführungen Typ AM

passend zu Zylindern

ISO 6432 Ø16, 20, 25 mm

ISO 15552 (EX ISO 6431) Ø32, 40, 50, 63, 80, 100 mm



## Linearführung AMC

für Zylinder DIN/ISO 6432 Ø16÷25mm

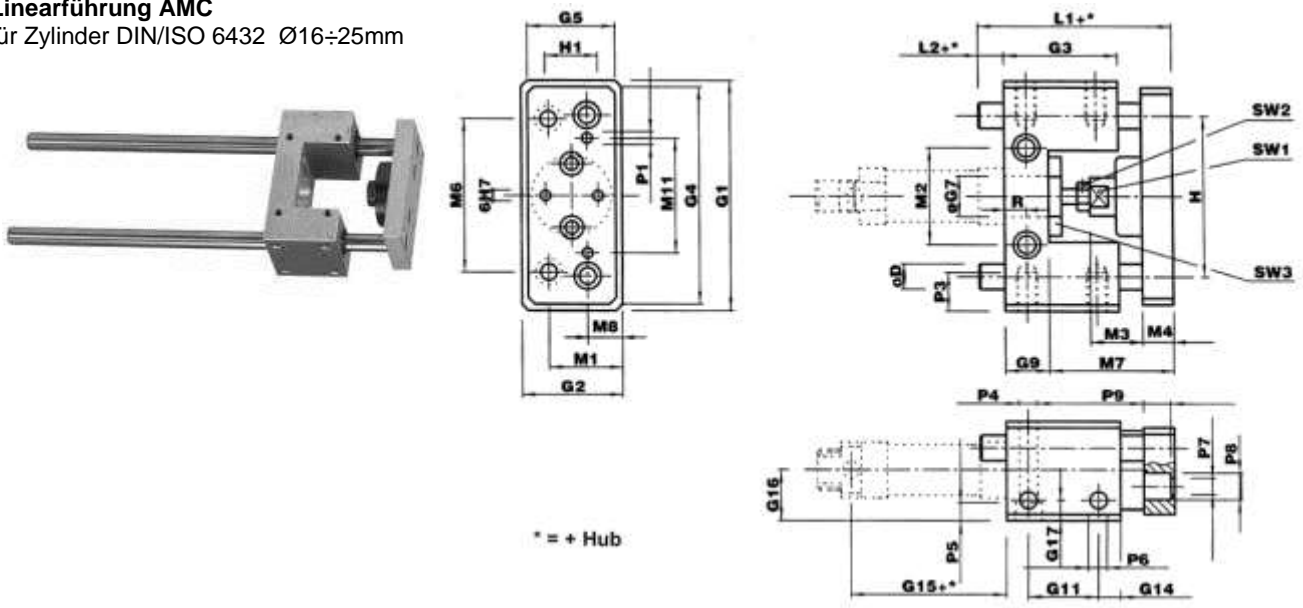

ØZyl.	D	G1	G2	G3	G4	G5	ØG7	G9	G11	G14	G15	G16	G17	H	H1	R	M1	M2	M3
16	10	90	40	44	85	34	16	17	27	8,5	76	19,5	8	63	15	8,5	28,5	38	19
20	12	100	40	48	90	38	22	17	32	8	71	24	10	76	20	8,5	30	46,5	19
25	12	100	40	48	90	38	22	17	32	8	71	24	10	76	20	8,5	30	46,5	19

ØZyl.	M4	M6	M7	M8	M11	L1	L2	ØP1	ØP3	ØP4	P5	ØP6	ØP7	ØP8	P9	P10	SW1	SW2	SW3
16	12	60	48	13,5	45	74	10	M5	15	7	7	M8	6,5	10,5	10,5	7	13	10	27
20	12	60	48	15	55	75	12	M6	15	9	9	M8	6,5	11	14	7	13	13	27
25	12	60	48	15	55	83	12	M6	15	9	9	M8	6,5	11	14	7	13	17	27

Abbildungen unverbindlich, Konstruktions-, Maß- und Werkstoffänderungen vorbehalten

SFS-Fluid Systeme GmbH  
 Eberhard-Bauer-Straße 32  
 73734 Esslingen  
 Tel: +49 (0)711/3100935-0 Fax: +49 (0)711/3100935-9

Internet: [www.sfs-fluidsysteme.de](http://www.sfs-fluidsysteme.de)  
 Email: [info@sfs-fluidsysteme.de](mailto:info@sfs-fluidsysteme.de)

AMC-AMH 4/7

## Linearführungen Typ AM

passend zu Zylindern

ISO 6432 Ø16, 20, 25 mm

ISO 15552 (EX ISO 6431) Ø32, 40, 50, 63, 80, 100 mm



## Linearführung AMC

für Zylinder ISO 15552 Ø32÷100mm

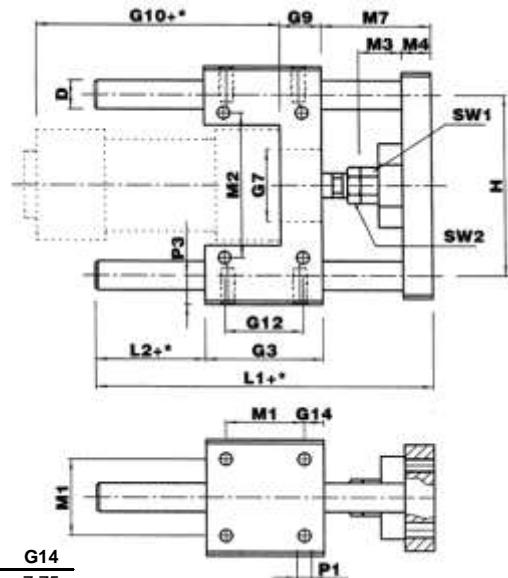
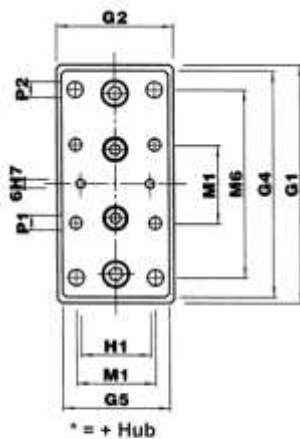

\* = + Hub

ØZyl.	D	G1	G2	G3	G4	G5	ØG7	G9	G10	G12	G13	G14
32	12	100	48	48	95	45	30	17	94	32,5	7,8	7,75
40	12	106	56	58	101	53	35	21	105	38	10	10
50	16	125	66	59	120	63	40	25	106	46,5	6,3	6,3
63	16	132	76	76	127	73	45	25	121	56,5	9,8	9,8
80	20	165	98	90	160	95	45	34	128	50	20	9
100	20	185	118	110	180	115	55	39	138	70	20	10,5

ØZyl.	H	H1	M1	M2	M3	M4	M6	M7	L1	L2	ØP1	P2	P3	SW1	SW2
32	74	31	32,5	58	18	12	78	46	108	15	M6	6,5	12	15	17
40	80	36	38	64	21	15	84	52	120	10	M6	6,5	12	15	19
50	96	45	46,5	80	24	15	100	65	130	10	M8	8,5	15	22	24
63	104	45	56,5	95	24	15	105	65	145	10	M8	8,5	15	22	24
80	130	56	72	130	31	16	130	71	170	12	M10	11	18	27	30
100	152	56	89	150	31	16	150	71	190	12	M10	11	18	27	30

Abbildungen unverbindlich, Konstruktions-, Maß- und Werkstoffänderungen vorbehalten

SFS-Fluid Systeme GmbH  
 Eberhard-Bauer-Straße 32  
 73734 Esslingen  
 Tel: +49 (0)711/3100935-0 Fax: +49 (0)711/3100935-9

Internet: [www.sfs-fluidsysteme.de](http://www.sfs-fluidsysteme.de)  
 Email: [info@sfs-fluidsysteme.de](mailto:info@sfs-fluidsysteme.de)

AMC-AMH 5/7

## Linearführungen Typ AM

passend zu Zylindern

ISO 6432 Ø16, 20, 25 mm

ISO 15552 (EX ISO 6431) Ø32, 40, 50, 63, 80, 100 mm



## Linearführung AMH

für Zylinder DIN/ISO 6432 Ø16÷25mm

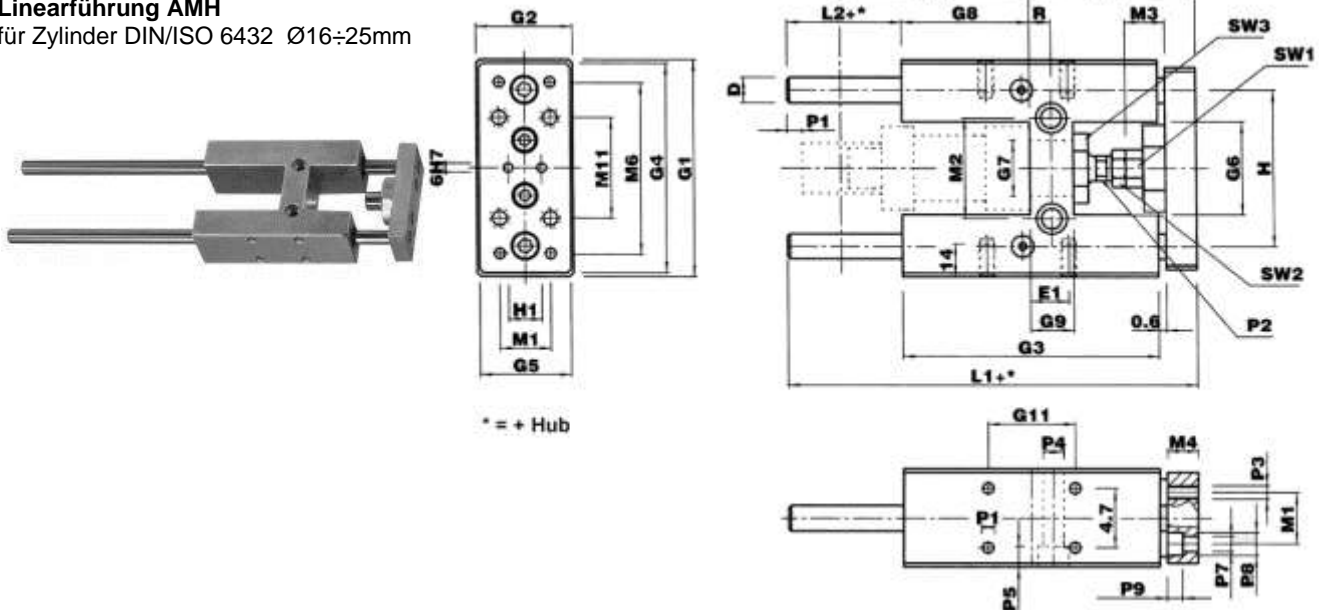

\* = + Hub

ØZyl.	D	E1	G1	G2	G3	G4	G5	G6	ØG7	G8	G9	G10	G11	H	H1	R	L1	L2
16	10	15	79	34	108	74	32	36	16	58	15	60	32,5	58	15	8,5	160	37
20	12	15	79	34	108	76	32	38	22	58	15	71	32,5	58	20	8,5	160	37
25	12	15	79	34	108	76	32	38	22	58	15	76	32,5	58	20	8,5	160	37

ØZyl.	M1	M2	M3	M4	M5	M6	M11	ØP1	ØP2	ØP3	ØP4	P5	ØP7	ØP8	P9	SW1	SW2	SW3
16	20	38	19	12	65	68	40	M6	10,5	M5	6,5	7	5,5	9	6	13	10	27
20	20	38	19	12	65	68	40	M6	10,5	M5	6,5	7	5,5	9	6	13	13	27
25	20	38	19	12	65	68	40	M6	10,5	M5	6,5	7	5,5	9	6	13	17	27

Abbildungen unverbindlich, Konstruktions-, Maß- und Werkstoffänderungen vorbehalten

SFS-Fluid Systeme GmbH  
 Eberhard-Bauer-Straße 32  
 73734 Esslingen  
 Tel: +49 (0)711/3100935-0 Fax: +49 (0)711/3100935-9

Internet: [www.sfs-fluidsysteme.de](http://www.sfs-fluidsysteme.de)  
 Email: [info@sfs-fluidsysteme.de](mailto:info@sfs-fluidsysteme.de)

AMC-AMH 6/7



## Linearführungen Typ AM

passend zu Zylindern

ISO 6432 Ø16, 20, 25 mm

ISO 15552 (EX ISO 6431) Ø32, 40, 50, 63, 80, 100 mm



## Linearführung AMH

für Zylinder ISO 15552 Ø32÷100mm

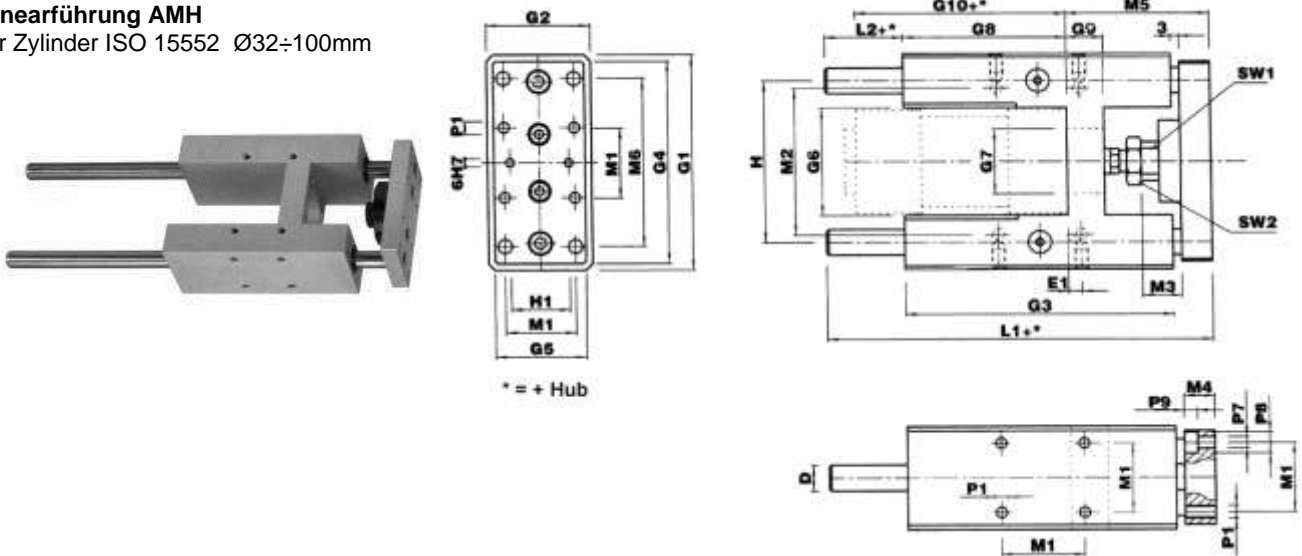

ØZyl.	D	E1	G1	G2	G3	G4	G5	G6	ØG7	G8	G9	G10	H	H1
32	12	4,3	97	49	125	90	45	50,2	30	76	17	94	74	31
40	16	11	115	58	139	110	54	58,2	35	81	21	105	87	36
50	20	18,8	137	69	148	130	63	70,2	40	78	26	106	104	45
63	20	15,3	152	85	182	145	79	85,2	45	111	26	121	119	45
80	25	21	189	105	215	180	99	105	45	128	34	128	148	56
100	25	24,5	213	129	220	200	120	130	55	128	39	138	172	56

ØZyl.	M1	M2	M3	M4	M5	M6	L1	L2	ØP1	ØP7	ØP8	P9	SW1	SW2
32	32,5	61	18	12	64	78	177	37	M6	6,5	10,5	6,5	15	17
40	38	69	21	15	74	84	192	37	M6	6,5	10,5	6,5	15	19
50	46,5	85	24	15	89	100	205	38	M8	8,5	13,5	9	22	24
63	56,5	100	24	15	88	105	237	37	M8	8,5	13,5	9	22	24
80	72	130	31	20	110	130	280	42	M10	11	18	11	27	30
100	89	150	31	20	115	150	280	37	M10	11	18	11	27	30

Abbildungen unverbindlich, Konstruktions-, Maß- und Werkstoffänderungen vorbehalten

SFS-Fluid Systeme GmbH  
Eberhard-Bauer-Straße 32  
73734 Esslingen

Tel: +49 (0)711/3100935-0 Fax: +49 (0)711/3100935-9

Internet: [www.sfs-fluidsysteme.de](http://www.sfs-fluidsysteme.de)  
Email: [info@sfs-fluidsysteme.de](mailto:info@sfs-fluidsysteme.de)

AMC-AMH 7/7